

FERME-PORTE TS41

AEIPFH

DESCRIPTION :

- Force de fermeture EN1-4, testé selon EN 1154 A (pour largeur de portes jusqu'à 1100mm) réglable par positionnement de ferme-porte. A-coup final et vitesse de fermeture réglables en continu. Freinage à l'ouverture fixe. Montage réversible Droit/Gauche.

Epaisseur de corps : 41mm

Poids : 1380g

Angle d'ouverture : 180°



DETAIL :

- Capot en acier Inox anti-vandalisme qui renferme les paramètres de réglage, afin de les rendre inaccessibles aux personnes non autorisées.

Côté Paumelle :

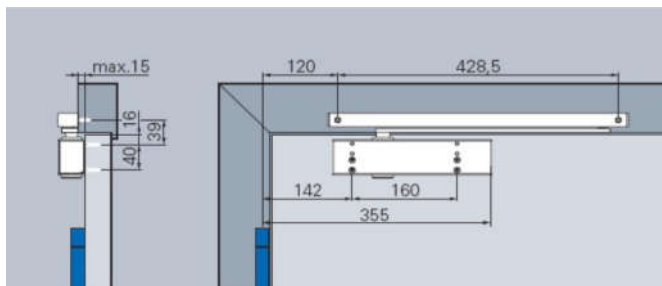

Montage Standard avec Glissière B, Côté paumelles.

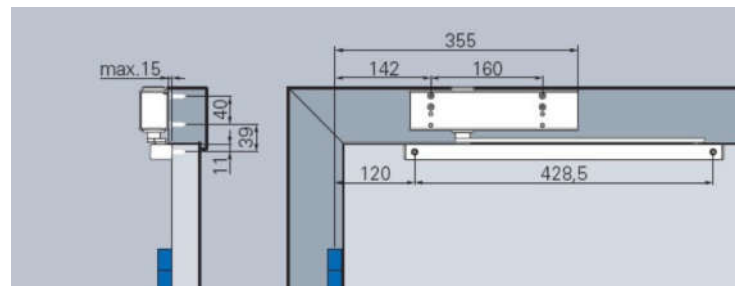

Montage sur Dormant avec Glissière B, Côté paumelles.

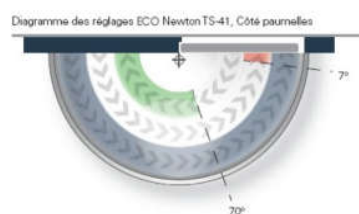

- Vitesse de fermeture**
Vitesse de fermeture réglable en continu de 180° - 0°.
- A-coup final**
l'action sur la valve permet d'augmenter la vitesse dans les derniers degrés (de 7° à 0°) afin d'assurer l'étanchéité de la porte par compression du joint ou d'enclencher le peigne 1/2 tour de la serrure.
- Freinage à l'ouverture**
Réduit la vitesse d'ouverture à partir de 70° et empêche la porte d'heurter un obstacle violemment. Réglable en continu.

Côté Opposé Paumelle :

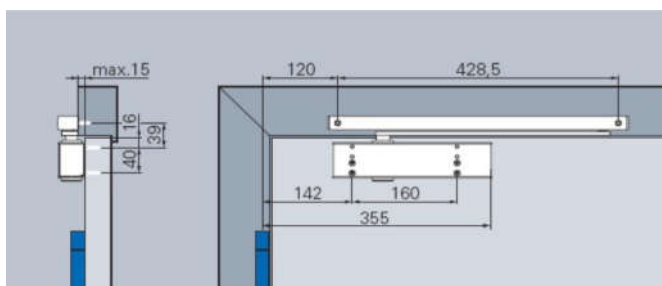

Montage sur vantail avec Glissière B, Côté opposé paumelles.

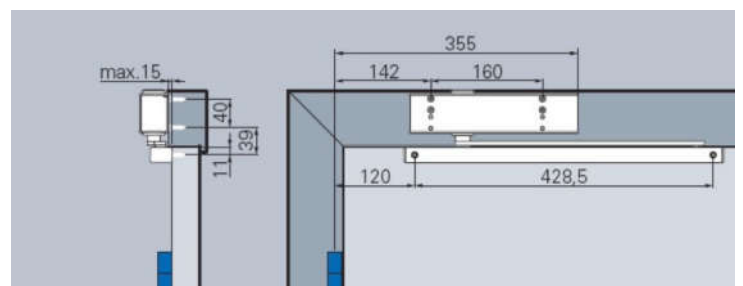

Montage sur Dormant avec Glissière B, Côté opposé paumelles.

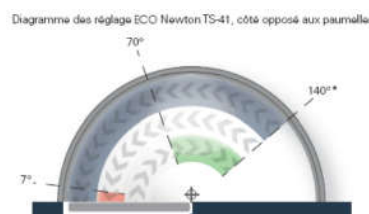

- Vitesse de fermeture**
Vitesse de fermeture réglable en continu de 140°* - 0°.
 - A-coup final**
l'action sur la valve permet d'augmenter la vitesse dans les derniers degrés (de 7° à 0°) afin d'assurer l'étanchéité de la porte par compression du joint ou d'enclencher le peigne 1/2 tour de la serrure.
 - Freinage à l'ouverture**
Réduit la vitesse d'ouverture à partir de 70° et empêche la porte d'heurter un obstacle violemment. Réglable en continu.
- Note!** Freinage à l'ouverture est hors service en montage sur dormant côté opposé aux paumelles

Côté Paumelle :

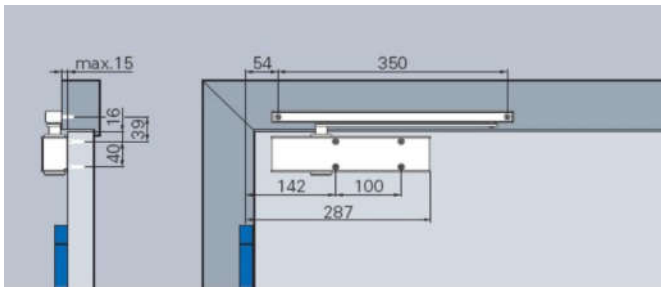

Montage Standard avec Glissière K, Côté paumelles.

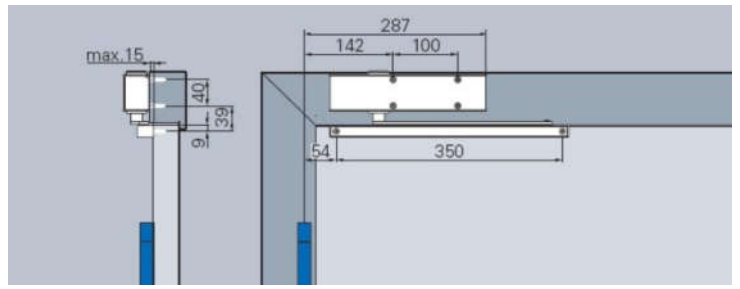

Montage sur Dormant avec Glissière K, Côté paumelles.

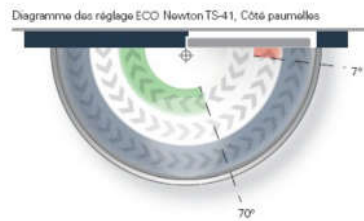

- Vitesse de fermeture**
Vitesse de fermeture réglable en continue de 180° - 0°.
- A-coup final**
l'action sur la valve permet d'augmenter la vitesse dans les derniers degrés (de 7° à 0°) afin d'assurer l'étanchéité de la porte par compression du joint ou d'enclencher le peigne 1/2 tour de la serrure.
- Freinage**
Réduit la vitesse d'ouverture à partir de 70° et empêche la porte d'heurter un obstacle violemment. Action constante non réglable

Côté Opposé Paumelle :

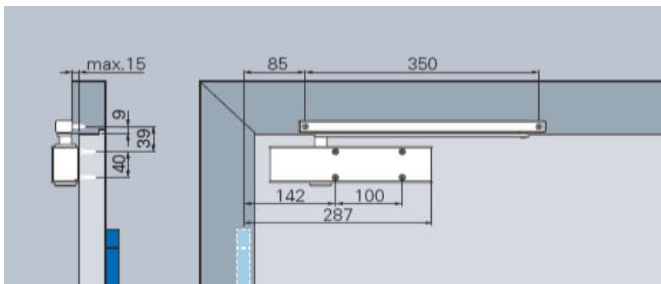

Montage Standard avec Glissière K, Côté opposé paumelles.

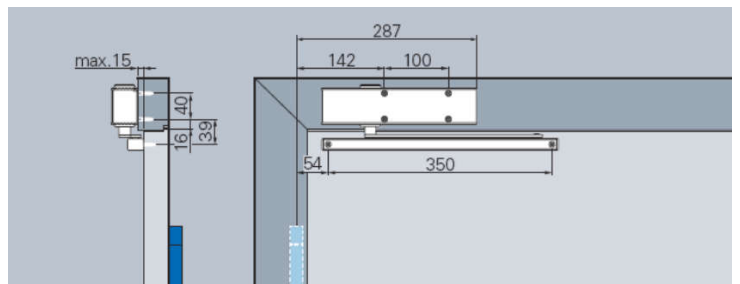

Montage sur Dormant avec Glissière K, Côté Opposé paumelles.

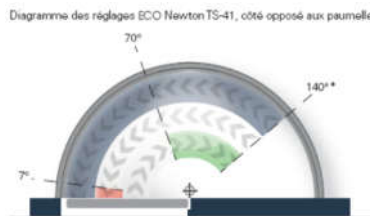

- Vitesse de fermeture**
Vitesse de fermeture réglable en continue de 140°* - 0°.
- A-coup final**
l'action sur la valve permet d'augmenter la vitesse dans les derniers degrés (de 7° à 0°) afin d'assurer l'étanchéité de la porte par compression du joint ou d'enclencher le peigne 1/2 tour de la serrure.
- Freinage à l'ouverture**
Réduit la vitesse d'ouverture à partir de 70° et empêche la porte d'heurter un obstacle violemment. Action constante non réglable
- Note! Le freinage à l'ouverture est hors service en montage sur dormant côté opposé aux paumelles**

DIMENSION :

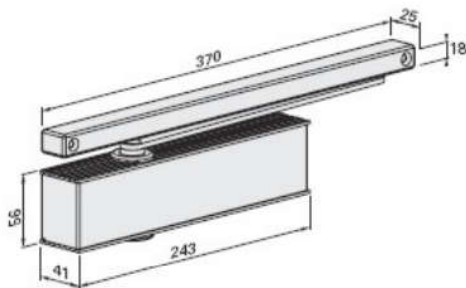

Glissière B

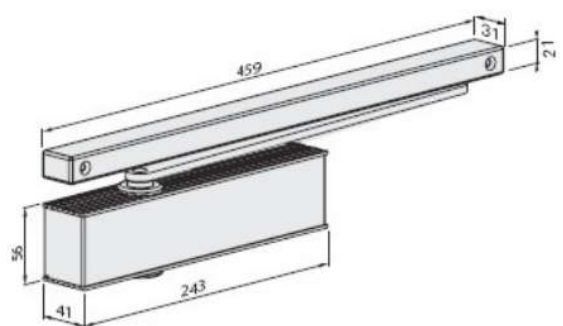

Glissière K

FINITION :



Corps : Argent RAL 9006
ECOclic: Acier inox poli ou satiné

Corps + ECOclic:
Blanc RAL 9016

Corps + ECOclic:
Noir RAL 9005

Corps + ECOclic:
Brun RAL 8014