

FERME-PORTE TS31

AEIPFF

DESCRIPTION :

- Force de fermeture EN1-3, testé selon EN 1154 A (pour largeur de portes jusqu'à 950mm). A-coup final et vitesse de fermeture réglables en continu. Freinage à l'ouverture constant. Temporisation à la fermeture réglage en continu
 Epaisseur de corps : 49mm
 Poids : 1380g
 Angle d'ouverture : 180°

DETAIL :

- Capot en acier Inox anti-vandalisme qui renferme les paramètres de réglage, afin de les rendre inaccessibles aux personnes non autorisées.



Côté Paumelles :

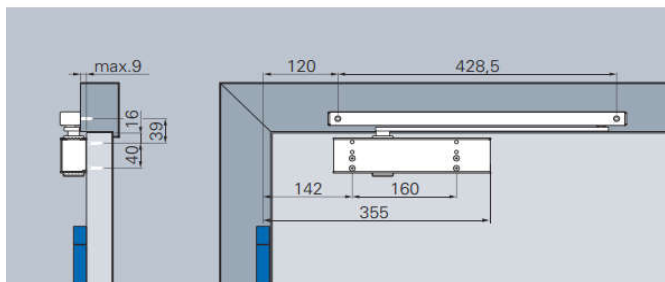

Montage Standard avec Glissière B, Côté paumelles.

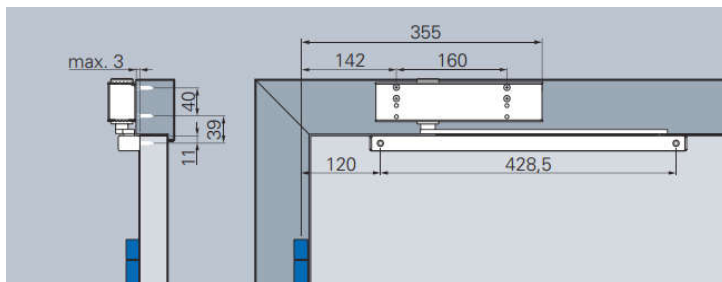

Montage sur Dormant avec Glissière B, Côté paumelles.

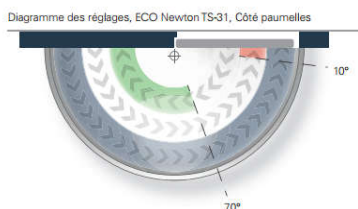

- Vitesse de fermeture**
Vitesse de fermeture réglable en continue de 180° à 0°.
- A-coup final**
Augmente la vitesse de fermeture et par conséquent la force afin d'assurer le verrouillage de la porte. (par exemple compression du joint et enclenchement du pêne 1/2 tour. Angle d'action de 10° à 0°).
- Frein à l'ouverture**
Réduit la vitesse d'ouverture à partir de 70° et empêche la porte de heurter un obstacle violemment. Action constante non réglable.

Côté Opposé Paumelles :

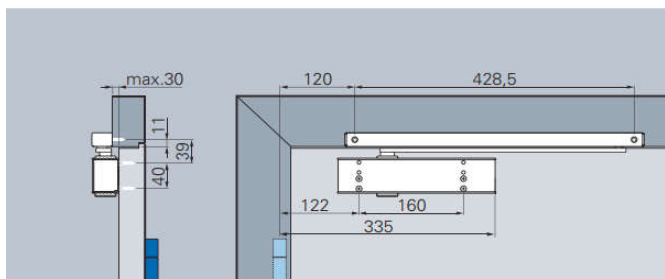

Montage Standard avec Glissière B, Côté opposé paumelles. (Avec en option plaque de montage)

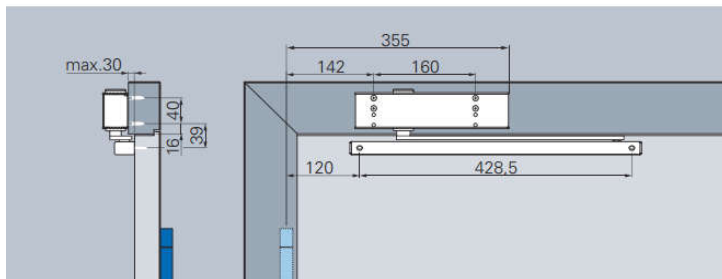

Montage sur Dormant avec Glissière B, Côté opposé paumelles. (Avec en option plaque de montage).



- Vitesse de fermeture**
Vitesse de fermeture réglable en continue de 140° à 0°.
- A-coup final**
Augmente la vitesse de fermeture et par conséquent la force afin d'assurer le verrouillage de la porte. (par exemple compression du joint et enclenchement du pêne 1/2 tour. Angle d'action de 10° à 0°).
- Frein à l'ouverture**
Réduit la vitesse d'ouverture à partir de 70° et empêche la porte de heurter un obstacle violemment. Réglable en continu.

Note!
Frein à l'ouverture hors service en montage sur dormant côté opposé aux paumelles.

Côté Paumelles :

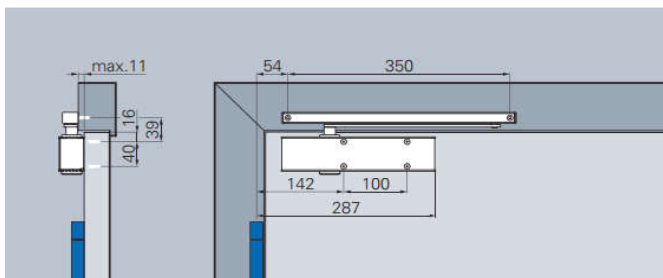

Montage Standard avec Glissière K, Côté paumelles.
(Sans plaque de montage).

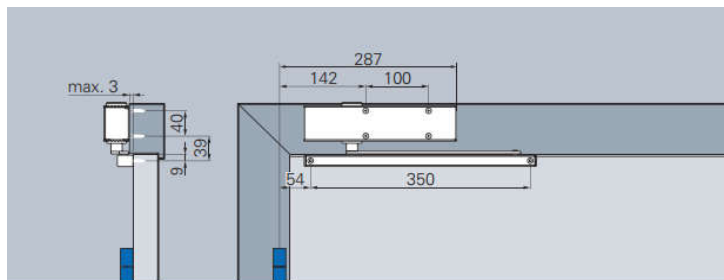

Montage sur Dormant avec Glissière K, Côté paumelles.
(Montage sans plaque de montage).

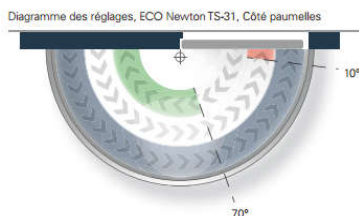

Vitesse de fermeture

Vitesse de fermeture réglable en continue de 180° à 0°.

A-coup final

Augmente la vitesse de fermeture et par conséquent la force afin d'assurer le verrouillage de la porte. (par exemple compression du joint et enclenchement du pêne 1/2 tour. Angle d'action de 10° à 0°).

Frein à l'ouverture

Réduit la vitesse d'ouverture à partir de 70° et empêche la porte de heurter un obstacle violemment. Action constante non réglable.

Côté Opposé Paumelles :

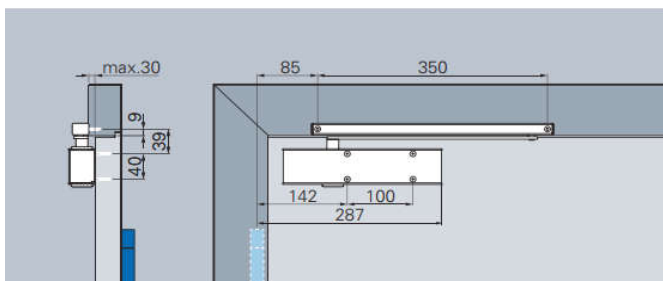

Montage Standard avec Glissière K, Côté opposé paumelles. (Montage direct sans plaque de montage).

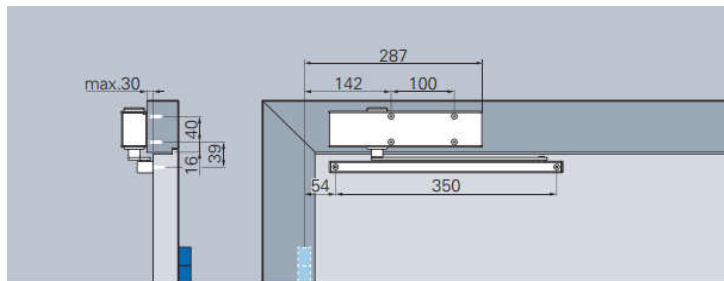

Montage sur Dormant avec Glissière K, Côté Opposé paumelles. (Montage direct sans plaque de montage).

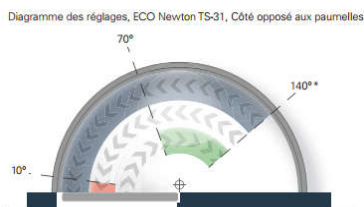

Vitesse de fermeture

Vitesse de fermeture réglable en continue de 140° à 0°.

A-coup final

Augmente la vitesse de fermeture et par conséquent la force afin d'assurer le verrouillage de la porte. (par exemple compression du joint et enclenchement du pêne 1/2 tour. Angle d'action de 10° à 0°).

Frein à l'ouverture

Réduit la vitesse d'ouverture à partir de 70° et empêche la porte de heurter un obstacle violemment. Réglable en continu.

Notel

Frein à l'ouverture hors service en montage sur dormant côté opposé aux paumelles.

DIMENSIONS :

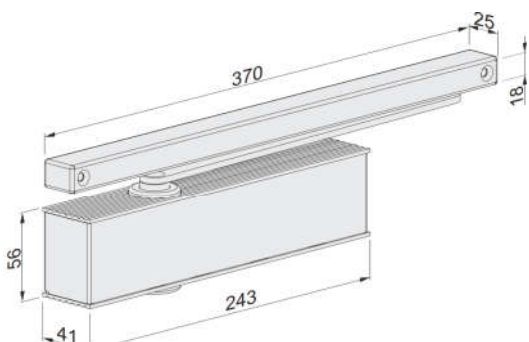

Glissière K

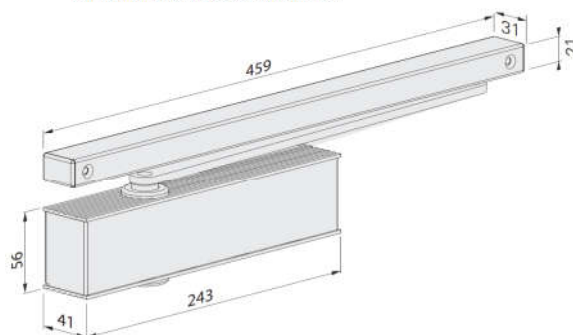

Glissière B

FINITIONS :



Corps: Argent RAL 9006
ECOcllic: Acier inox poli ou satiné



Corps + ECOcllic:
Blanc RAL 9016



Corps + ECOcllic:
Noir RAL 9005



Corps + ECOcllic:
Brun RAL 8014