

## TECHNIQUE - CR3 - Applique

### LE VANTAIL

- Fabriqué en tôle d'acier galvanisé de 1.5 mm d'épaisseur.
- Retour contre dormant de 15mm d'épaisseur.
- Renforts internes mega.
- Panneau de laine de roche, 40 mm d'épaisseur, 70kg/m<sup>3</sup>.
- Plaques de plâtre interne épaisseur 13mm.
- Epaisseur du vantail de 70mm.
- 2 Pions anti-dégondage de sécurité appliqué coté paumelle.

### LE DORMANT

- Fabriqué en acier de 1.5 d'épaisseur.
- Gorges pour joint intumescent et joint caoutchouc flexible SG604A.
- Fixation standard par chevilles, ou par pattes de scellement (sur demande).

### LES ACCESSOIRES DE SERIE

- 3 paumelles CB6/24 avec roulement axial.
- CISA EXITLO avec dispositif anti-panique 3 points interieur (2+3+2).
- CISA 50+40mm haute sécurité.
- Jeu de Poignée sur rosace.
- Ferme-porte Dorma TS92

### FINITIONS

- Peinture standard RAL7035, séchée au four.
- RAL spéciale à la demande.



### INFORMATIONS COMPLEMENTAIRES

- Disponible en Coupe-feu EI<sub>2</sub>90 avec certificat Européen.

- Poids approximatif :

EI<sub>2</sub> 90 = 45 Kg/m<sup>2</sup>

Face Vantail Epaisseur 15mm

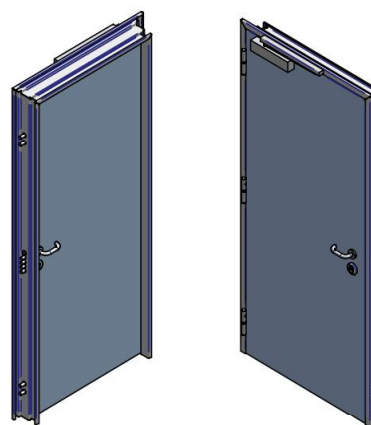
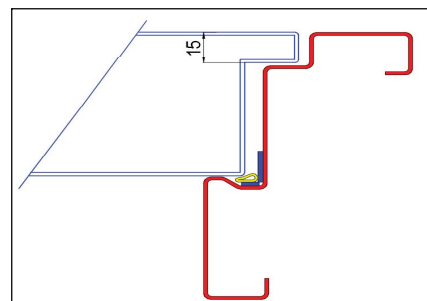

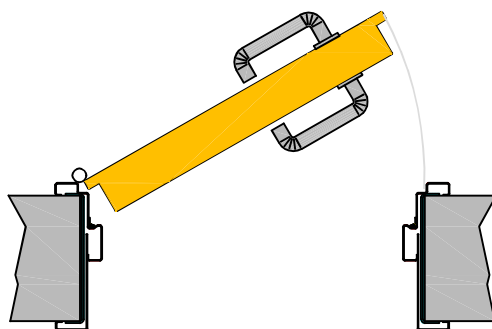
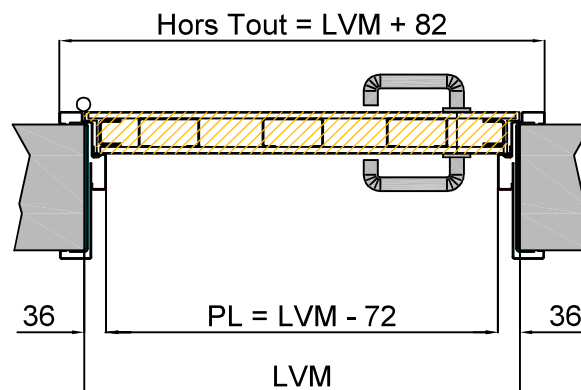
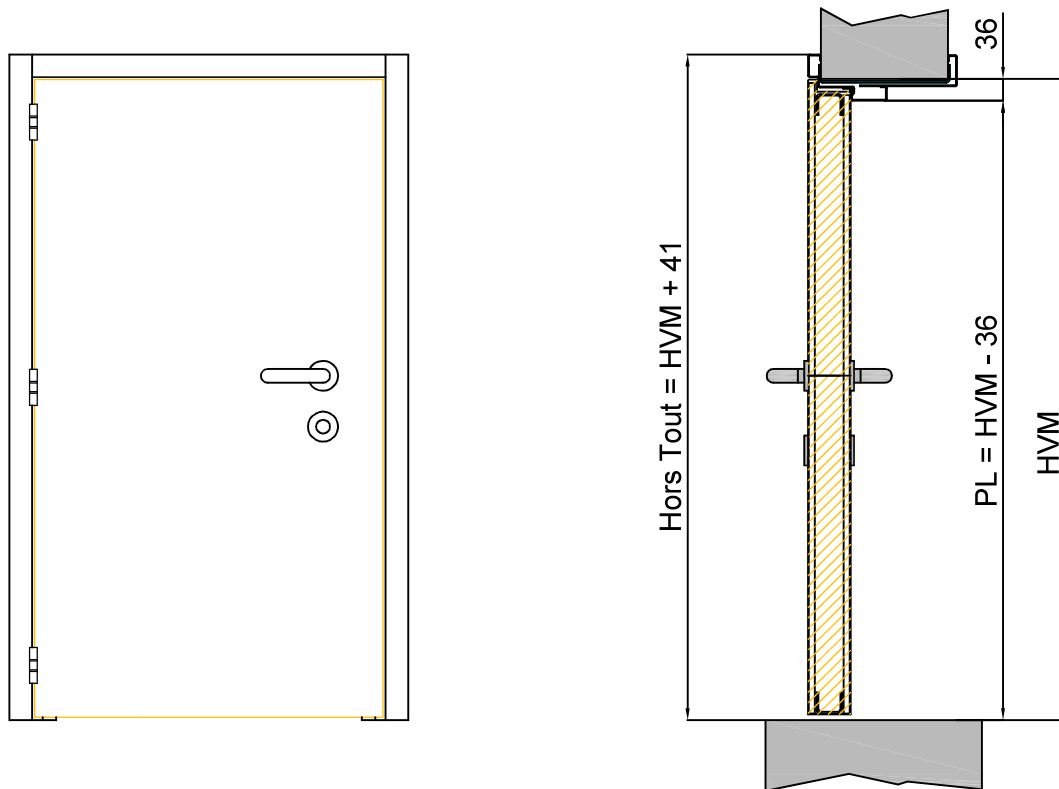

OUVERTURE A GAUCHE

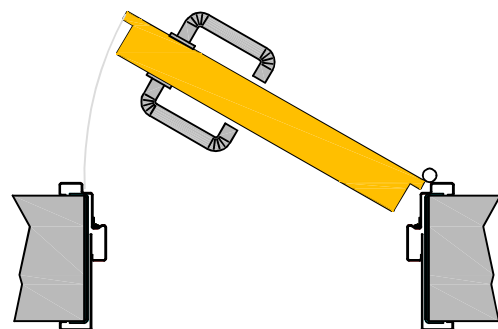

OUVERTURE A DROITE

PL = Passage libre    LVM = Largeur Vide Maçonnerie    HVM = Hauteur Vide Maçonnerie  
 TOUTES LES MESURES SONT EXPRIMÉES EN MILLIMÈTRES